

Romantisme

Styliste: Fujiko Takagi

FOURNITURES: 190 g de Babylo DMC, Art. 147, n° 40, blanc; crochet acier n° 0,75; 150 x 2 cm de ruban de satin blanc.

DIMENSIONS: 85 x 60 cm sans les attaches.

ECHANTILLON: 23 rés. x 24 rgs = 10 x 10 cm.

EXECUTION: point de filet: commencer sur une chaîn. de base de 529 m. et trav. 138 rgs sur les 176 rés. obtenues

en alternant les rés. vides et les rés. pleines d'après le diag. et en complétant la 2^e moitié de l'ouvrage symétriquement par rapport au milieu. A la fin du 138^e rg, sans couper le fil, trav. 4 rgs au **pt fantaisie A** sur les 176 rés. Crocheter ensuite séparément 7 attaches formées par 18 rgs de pt fantaisie A sur 24 m. excepté l'attache centrale, la former sur 25 m. (voir dessin). **Pt fantaisie B:** de chaq. côté du rideau, former

separément 7 motifs triangulaires d'après le schéma et l'explication des symboles qui l'accompagnent. Trav. ainsi 8 rgs pour chaq. pointe en commençant la 1^e entre les 1^{er} et 2^e rgs du rideau, en terminant la 7^e pointe entre les 2 premiers rgs du pt fantaisie A du haut du rideau et en sautant 2 rgs du pt de filet entre chacune d'elles. **Bordure:** attacher le fil sur la lisière gauche au niveau du 3^e rg du pt fantaisie A, trav. 1 rg

sur la longueur des 7 motifs triangulaires, cont. sous la chaîn. de base du pt de filet et remonter sur la lisière droite. Couper le fil à la fin de ce rg pour le rattacher sur la lisière gauche afin que les 2 rgs de bordure soient sur l'end. de l'ouvrage. Pour le 2^e rg, rép. *1 m.c., 7 m. air, 1 pt soufflé de 4 br. sur la m.c. précéd.* comme le montrent les schémas. **Finitions:** replier et coudre les attaches sur la lisière du 138^e rg. Repasser l'ouvrage sous un linge humide. Glisser le ruban dans les arc. passants et nouer comme le montre le dessin.

3 br. écoules ens.: faire 1 br. incomplète sous le brin resté libre des 3 m. corresp. de la chaîn. de base et écouler les 4 boucles en une seule fs

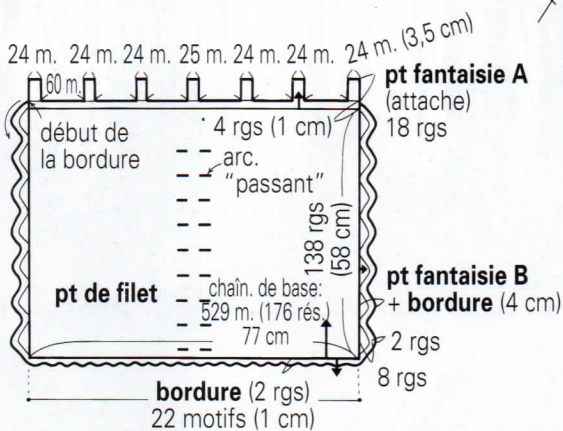

ECHANTILLON
23 rés. x 24 rgs:
10 x 10 cm

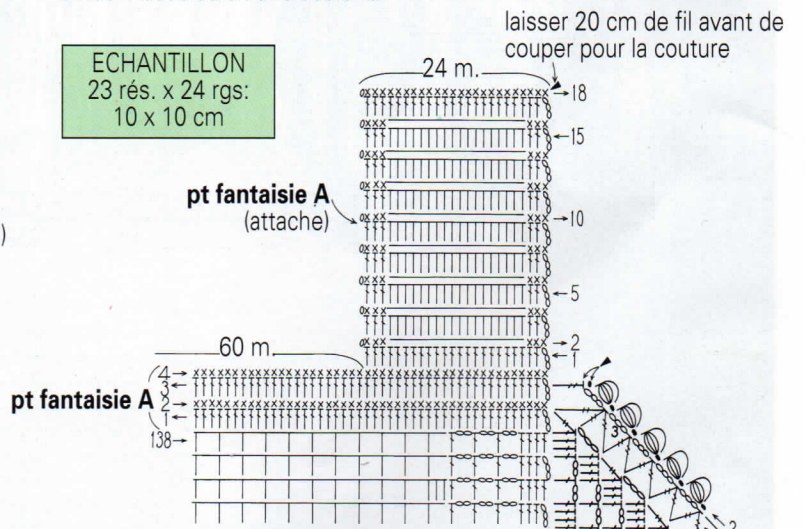

pt soufflé de 4 br.: faire 4 br. incomplètes sur la même m. et écouler les 5 boucles en une seule fs

piquer dans la m. air soulignée par ce symbole

1 br. et 1 double br. écoules ens.: faire ces 2 m. incomplètes (ne pas écouler la dernière boucle) et écouler les 3 m. en une seule fs

groupes de doubles br. écoules ens.: faire autant de doubles br. incomplètes que le nombre représenté par le symbole et écouler toutes les boucles en une seule fs

2 triples br. écoules ens.: comme les groupes précéd. mais faire des triples br. incomplètes

replier les attaches et coudre au 138^e rg



dessin de l'ouvrage terminé

